



うれしいニュースです！



2015

6月



たかとも不動産 検索



他にもたくさんお薦め物件公開中！

土地情報 建築条件なし・仲介手数料不要



岐阜市太郎丸新屋敷



三輪南小学校

A: 1,000万円 (坪約13.5万円) **B: 950万円** (坪約12.8万円)
C: 890万円 (坪約11.4万円) **D: 850万円** (坪約10万円)

値下げしました！
 さらに、子育て応援
 キャンペーン中

お子様、お一人につき
 土地代金より**20万円**お値引します。
 ↓↓D区画850万円の場合↓↓
 お子様3人みえると
20万円×3人で60万円の値引き!!
 価格は **790万円**

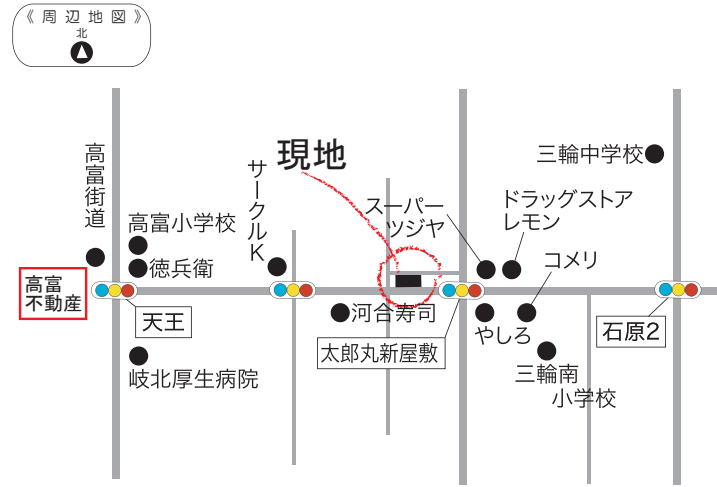

道路(市道)			
11.8m	10.6m	10m	10m
A	B	C	D
約74.3坪	約74.2坪	約77.6坪	約85坪
13.8m	21.8m	24.4m	26.8m
道路(県道)			

◇面積：A 245.72㎡、B 245.34㎡、C 256.63㎡、D 281.09㎡ ◇地目：宅地 ◇現況：造成済
 ◇用途地域：第2種住居地域・第1種住居地域 ◇建ぺい率：60% ◇容積率：200% ◇アクセス：
 「新屋敷」バス停 徒歩 約4分 ◇設備：公営水道・プロパン・下水道 ◇取引形態：売主

岐阜市福富天神前



750万円 (坪約5.5万円)



三輪南小学校

面積：451.60㎡ / 約136.60坪

ココを見て欲しい!!

- 売主だから仲介手数料不要です。
- 登記費用等の諸費用を加えても

約 **780万円**

にて購入できます!!!

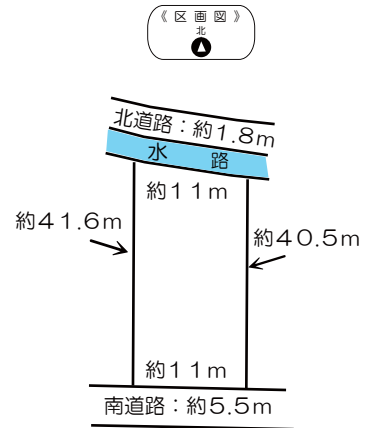

◇用途地域：第1種住居専用地域 ◇地目：宅地 ◇現況：更地 ◇建ぺい率：60% ◇容積率：200% ◇アクセス：「福富」バス停 徒歩13分 ◇設備：水道…公営水道 ◇ガス…プロパン(個別) ◇排水…公共下水道 ◇取引形態：売主

通話料も無料。



お客様専用フリーダイヤル

◆地元だから知っている事・できる事。それがきっと、高富不動産らしさです◆

まずは、無料相談。

(0120) 191-395 高富不動産(有)

〒501-2105

岐阜県山県市高富1088-3

TEL 0581-22-1911 FAX 0581-22-1754 岐阜県知事(8)2770号 岐阜県宅建物取引業保証協会 e-mail takatomifudousan@gmail.com

土地・戸建・賃貸情報

& ニッサのへや ウラ面へ

土地・戸建情報

戸建 山県市 平井字前出

伊自良北小学校

土地：673.41㎡ (約203.70坪)

建物1：140.00㎡ (約42.35坪)

建物2：31.88㎡ (約9.64坪)

1,680万円

◇構造：建物1 木造・スレート葺・2階建
建物2 木造・瓦葺・平家建

築年数：平成13年6月 ◇アクセス：「平井公民館」バス停 徒歩3分 ◇設備：公営水道・オール電化・下水道

◇駐車場：車庫に2台可、車庫の外は5台以上可

◇現況：空家 ◇取引形態：仲介

《間取》

土地 山県市 高富字杉森

高富小学校

面積：391㎡ (約118.27坪)

2,365万円 (坪約 20万円)

◇用地地域：近隣商業地域・第一種住居地域 ◇地目：田

◇現況：更地 ◇建ぺい率：近隣商業 80% 一種住居 60%

◇容積率：近隣商業 200% 一種住居 200% ◇アクセス：「高富北町」バス停 徒歩3分 ◇設備：井戸・プロパン・下水道 ◇道路：東側…約11m、間口…約11m ◇取引形態：仲介

土地 岐阜市 石原3丁目

三輪南小学校

面積：156.46㎡ (約47.32坪)

650万円 (坪約 13.7万円)

◇用地地域：第一種中高層住居専用地域 ◇地目：宅地 ◇現況：更地 ◇建ぺい率：60% ◇容積率：200% ◇アクセス：「三輪南小学校前」バス停 徒歩6分 ◇設備：公営水道・都市ガス・下水道 ◇道路：北側…約4.75m、間口…約8m 西側…約6m、間口…約10m ◇取引形態：仲介

戸建 岐阜市 石原2丁目

三輪南小学校

土地：175.03㎡ (約52.94坪)

建物：133.13㎡ (約40.27坪)

790万円

◇構造：木造・瓦葺鉛メッキ鋼板葺・2階建 ◇築年数：昭和51年1月 ◇アクセス：「三輪南小学校前」バス停 徒歩4分

◇設備：公営水道・集中プロパン・集中浄化槽 ◇駐車場：2台可 (普通車/軽) ◇現況：空家 ◇取引形態：仲介

《間取》

Ken Taku Chi 住宅地 山県市 高富中島

高富小学校

面積：201.11㎡ (約60.83坪)

800万円 (坪約 13.1万円)

◇用地地域：第一種住居地域 ◇地目：宅地 ◇現況：造成済

◇建ぺい率：60% ◇容積率：200% ◇アクセス：「森」バス停 徒歩8分 ◇設備：公営水道・プロパン・下水道 ◇道路：南側…約6.5m、間口…約15.8m 西側…約7.8m、間口…約12.5m ◇取引形態：売主

賃貸情報

アパート 岐阜市 岩崎

リフォーム済!

2.5万円/月

◇共益費：込

◇駐車場：3,500円

◇敷金：2ヶ月

◇礼金：1ヶ月

◇構造：RC造・4階建

◇築年数：昭和58年築

◇取引形態：仲介

※間取り：2タイプ有

アパート 山県市 高木

3DKで共・P込!

3.5万円/月

◇共益費：込

◇駐車場：込 (1台分)

◇敷金：2ヶ月

◇礼金：1ヶ月

◇構造：鉄骨造・2階建

◇築年数：昭和63年築

◇取引形態：仲介

全ての建物の間取り：現況と間取りに相違がある場合は、現況を優先してください。

『空き家特別措置法』



先日岐阜の限られた地域のみで珍しい虹を見ることができました。太陽の周囲に一つ目の虹、二つ目の虹が太陽と虹を囲むように輝いていました。若者たちの携帯のラインにて得た情報が、口伝にて私に届きました。

人生初見の現象を見ることができ、ある種の神々しさを感じたものでした。翌朝の新聞に、気象現象の解説で偶然の重なりの結果このように虹が出た、非常に珍しい現象と記されいきました。化学の進歩の分析能力に恐れ入ったのと、この現象を見た人々それぞれの、瞬時の感動の気持ちが薄ら笑いされたようで新聞記事など読まねば良かったと己を悔やみました。ただ偶然目撃した自分に感動することにします。

平成27年5月 日、空き家特別措置法で、古い危険な建築物は壊しなさい。という法律が施行されました。新婚生活、子育てにと、人々の思いのステージがなくなります。

<空き家特措法の概略>

- 危険崩壊の恐れのある建物を行政が解体指導命令ができる。
- 居住の用に適さない建物の底地は固定資産税を6倍にする。更地と見なす。

確かに当地区にも崩壊寸前の危険であり、景観適にも見過ごせない建物が存在します。放置してある住居ですから、子供親族を含め不要な財産なのでしょう。固定資産税はその後も支払い続けねばなりません。所有者は解体費用の負担が発生します。どう転んでも大きな出費です。当社では、解体相談、解体前の売却相談、解体後の売却相談等々、ご遠慮なくご相談下さい。すでに老後の終活や、財産管理に敏感な方々は手を打っておられます。将来的な地価の下落や解体費用も高騰が予想されます。

当社も、不動産資産の早めの**有効活用、現金化**をおすすめします。

我々の先輩達が、働き、働き、働いて、今日の便利な日本を創ってくれました。人口減少問題や、平和問題等、現在の風潮は考えもしなかったでしょうね。

母へ捧げるバラードの一節です。

『人間働いて、働いて、働き抜いて、もう遊びたいとか、休みたいとか思うたら、一度でも思うたら、はよ死ぬ。それが人間ぞ』金八先生、武田鉄矢のお母さんの言葉です。私を含め働くことが第一で、余裕が出来始めて権利を主張出来た。そんな時代に生きられたことを感謝、感謝です。